

# Käyttöopas ääntävaimentavalle Mono Bluetooth korvakuulokkeille F910

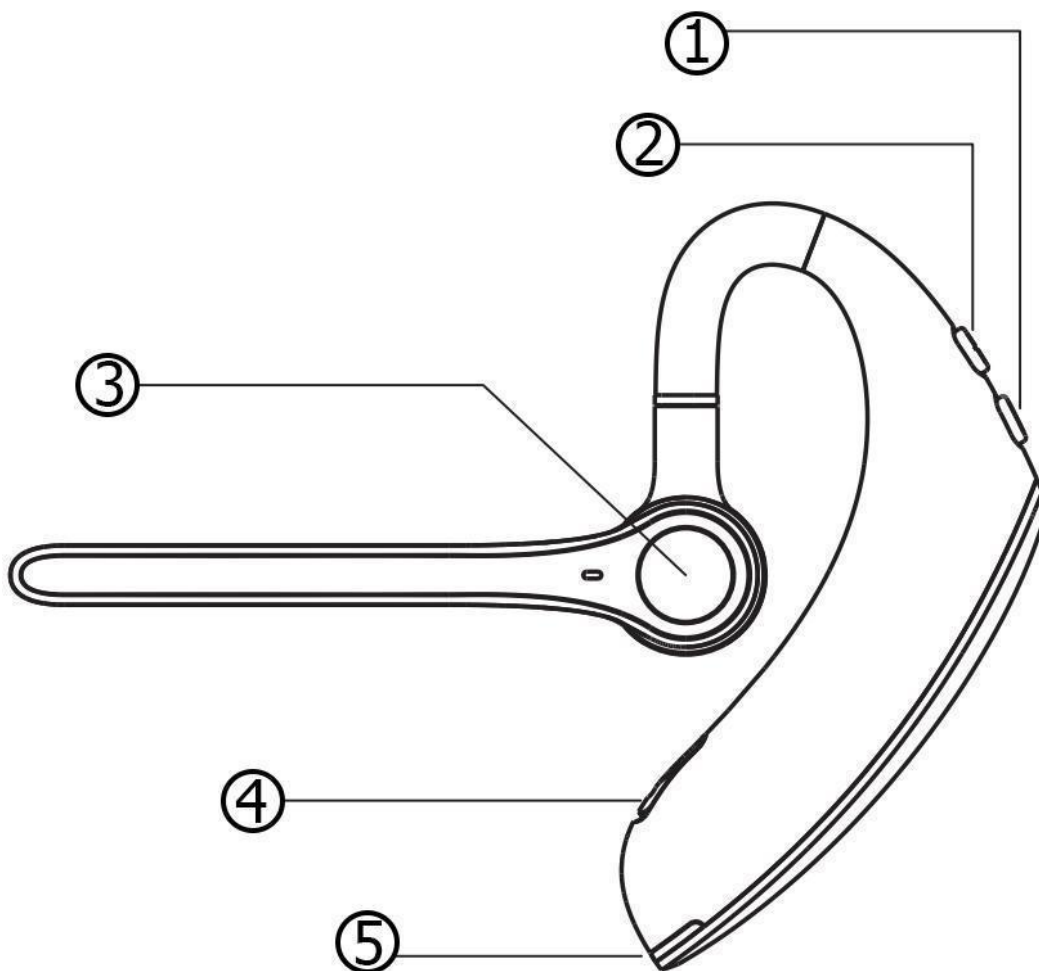

### Tiedot:

- Bluetooth-versio: 5.0
- Lähetysetäisyys: 10m
- Akun kapasiteetti: noin 175 mAh
- Valmiusaika: noin 250 tuntia
- Puheaika: noin 16 tuntia
- Latausjännite: DC 5V
- Latausaika: 1,2 tuntia
- Äänikanava: Mono
- Koko: 7 x 4 x 0,9 cm



1. Äänenvoimakkuuden vähentäminen / Seuraava kappale
2. Äänenvoimakkuuden lisääminen / Edellinen kappale
3. Monitoimipainike
4. USB-latausliitäntä
5. Merkkivalo

## **Kuulokkeiden pariliittäminen**

Pidä monitoimipainiketta painettuna noin 2 sekunnin ajan, jolloin merkkivalo vilkkuu punaisena ja sinisenä. Tämä tarkoittaa, että kuulokkeet siirtyivät pariliitostilaan. Kytke älypuhelimesi Bluetooth päälle ja etsi F910-kuulokkeet, napsauta sitä ja se muodostaa yhteyden automaattisesti.

Voit irrottaa kuulokkeen puhelimestasi Bluetoothin kautta puhelimestasi tai siirtämällä kuulokkeen yli 10 metrin etäisyydelle puhelimestasi.

## **Kuulokkeiden lataus**

Kuulokkeissa on sisäänrakennettu ladattava akku. Ennen kuin käytät kuulokkeita ensimmäistä kertaa, on suositeltavaa ladata se täyteen. Latauksen aikana merkkivalo palaa punaisena ja kun akku on täynnä, se palaa sitten sinisenä.

Huomaa, että latausjännite ei saa olla yli 5 V.

## **Bluetooth kuulokekomennot**

Käynnistä kuulokkeet painamalla monitoimipainiketta ja pitämällä sitä painettuna noin 2 sekunnin ajan, kunnes sininen valo välähtää 3 kertaa.

Katkaise kuulokkeiden virta painamalla monitoimipainiketta noin 3 sekunnin ajan, kunnes punainen valo välähtää 3 kertaa.

Voit vastata puheluun tai lopettaa sen napsauttamalla monitoimipainiketta kerran.

Voit toistaa tai keskeyttää kappaleen napsauttamalla monitoimipainiketta kerran.

Voit hylätä saapuvan puhelun pitämällä monitoimipainiketta painettuna noin 2 sekunnin ajan.

Voit soittaa uudelleen kaksoisnapsauttamalla monitoimipainiketta.

Äänivalintaa varten paina monitoimipainiketta pitkään noin 2 sekunnin ajan ja aloita äänivalinta.

Edellisen kappaleen kohdalla paina äänenvoimakkuuden lisäspainiketta pitkään noin 2 sekunnin ajan.

Seuraavaa kappaletta varten paina äänenvoimakkuuden vähennyspainiketta pitkään noin 2 sekunnin ajan.

Jos haluat suorittaa äänimerkin, napsauta monitoimipainiketta 3 kertaa.