

Käyttöopas Vedenkestävälle Aktiivisuusrannekkeelle KH20



Tiedot:

- Bluetooth-versio: BLE 5.0
- Näytön koko: 0,96"
- Resoluutio: 80x160
- Akun kapasiteetti: 200 mAh
- Työ- ja toiminta-aika: 10-15 päivää
- Vedenpitävyyssertifikaatti: IP67
- Mitat: 19,7x12,5x70x224mm
- Järjestelmän yhteensopivuus: Android 4.4 tai uudempi; iOS 9.3 tai uudempi
- Paino: 25g



1. Värinäyttö
2. Sykeaste IC
3. Kosketusnäppäin*
4. TPU-ranneke

**Kosketusnäppäin: Vaihda käyttöliittymää tai vaihtoehtoa yhdellä napsautuksella; paina ja pidä painettuna siirtyäksesi valittuun toimintoon tai käynnistääksesi aktiivisuusmittarin.*

Aktiivisuusrannekkeen lataaminen

Irrota ranneke varovasti ja liitä USB-liitin tietokoneeseen tai virtalähteeseen (ei sisälly toimitukseen).

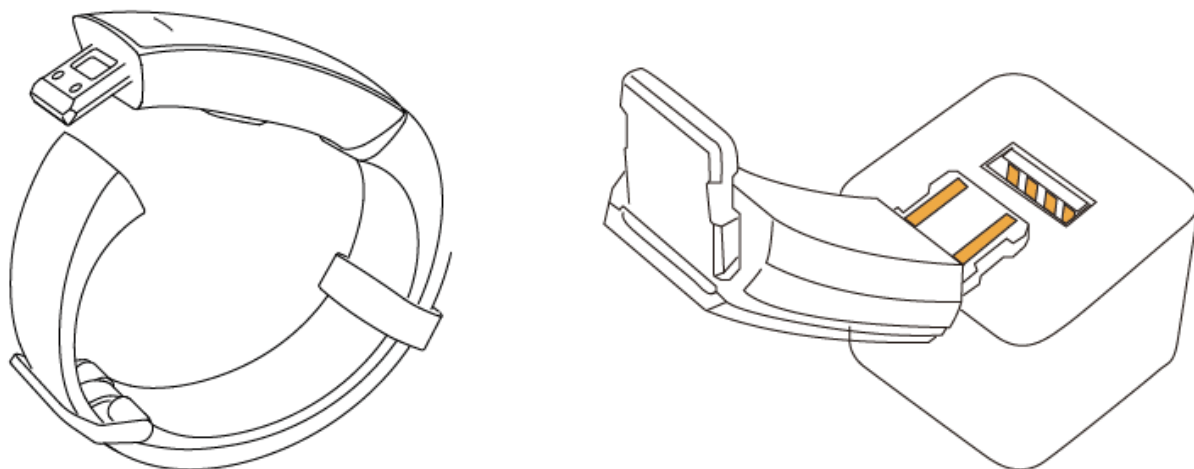

Laitteen turvallisuuden ja luotettavuuden takaamiseksi se on liitettävä virtalähteeseen, jolla on seuraavat ominaisuudet:

- Tulo: 100-240V, 50Hz-60Hz, 0,25A
- Lähtö: 5V, 2A

Aktiivisuusranneketta ei suositella kytkemään eri virtalähteen, koska seurantalaitte voi vaurioitua.

Lataa vaadittava sovellus

Etsi KeepHealth-sovellus Google Playsta tai App Storesta tai skanna alla oleva QR-koodi. Sovellus vaatii Android 4.4:n tai uudemman ja iOS 9.3:n tai uudemman version. Anna tarvittavat sovelluksen käyttöoikeudet muuten, joidain toimintoja ei voi käyttää (esim. saapuvat puhelut ja muut viesti-ilmoitukset).



Liitä älypuhelimien kanssa

Ennen pariliitoksen muodostamista sinun on otettava Bluetooth käyttöön puhelimessasi. Pariliitos on tehtävä itse sovelluksessa, ei puhelimen asetusten kautta.

Pariliitoksen muodostamista varten muista sijoittaa aktiivisuusranneke puhelimen lähelle, löydä "Sido laite" sovelluksesta ja se siirtyy Bluetooth-hakusivulle. Etsi oikea jäljitin, napsauta nimeä ja valitse Pariliitos.

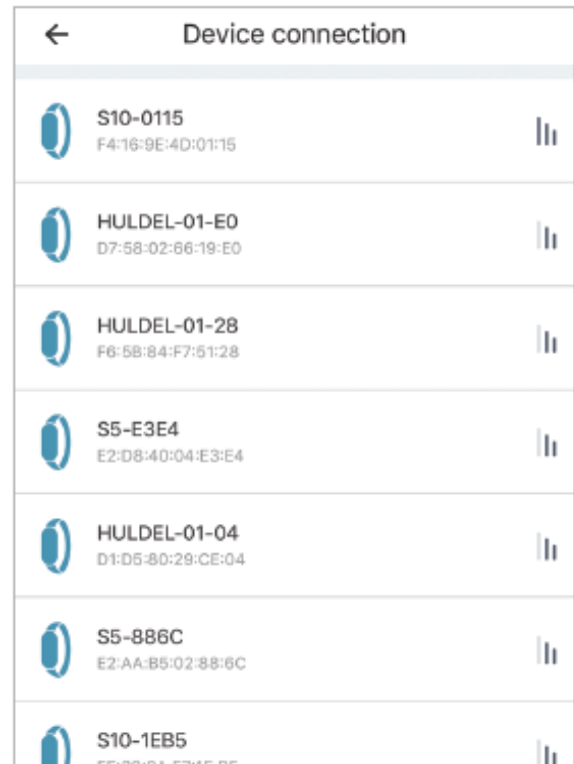
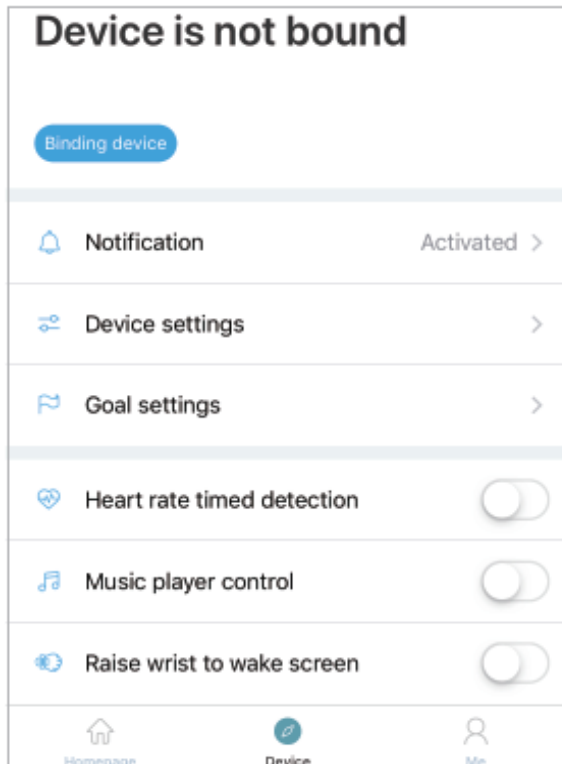

Vinkki: vältä signaalihäiriötä poistamalla muut Bluetooth-laitteet aktiivisuusrannekkeen läheltä.

Voit poistaa aktiivisuusrannekkeen käytöstä sovelluksesta seuraavasti:

- Android-puhelin: Avaa sovellus ja napsauta "Poista laite". Napsauta sitten "Kyllä" ponnahdusikkunassa vahvistaaksesi laitteen poistamisen.
- iOS-puhelin: katkaise Android-laitteen yhteys yllä olevien ohjeiden mukaisesti ja siirry sitten kohtaan iPhoneen asetukset -> Bluetooth -> Unohda tämä laite.

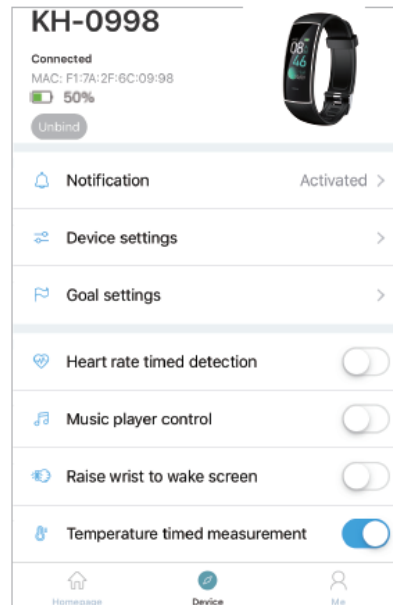

Ilmoitukset:

Voit sallia ilmoitukset, saapuvat puhelut, tekstiviestit, muistutukset istumisesta ja hälytykset KeepHealth-sovelluksessa. Jotta voit käyttää muistutuksia ja ilmoituksia, sinun on myönnettävä sovellukselle käyttöoikeudet. Jos ne eivät toimi, asenna KeepHealth-sovellus uudelleen ja hyväksy kaikki käyttöoikeudet.

