

# Käyttöopas HanRongDa HRD-900 Retkeilyradiolle Taskulampulla ja SOS-hälytyksellä

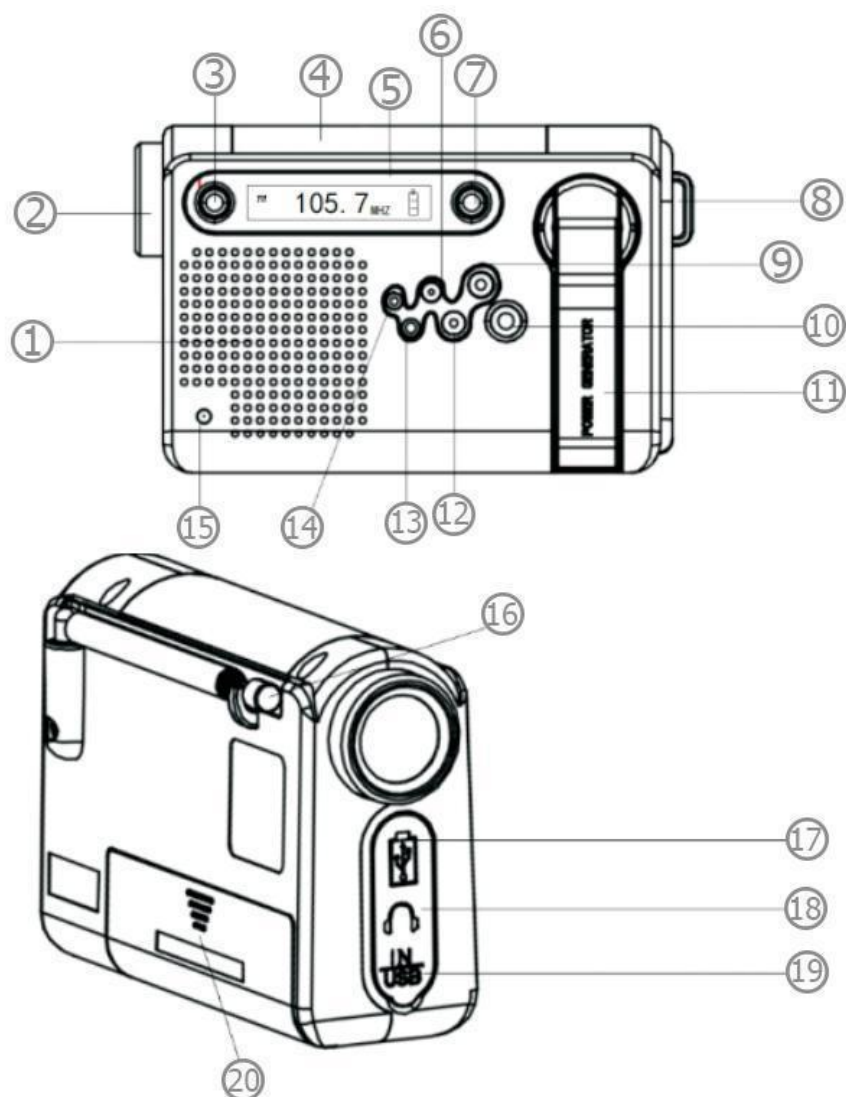

## Tiedot

- FM-alue: 64,0-108 MHz
- AM-alue: 520-1710KHz
- SW1-alue: 3,00-10,00 MHz
- SW2-alue: 10,00-18,00 MHz
- Virrankulutus: 0,7W
- Akun kapasiteetti: 2000 mAh
- Mitat: 12,7 x 6 x 3,6 cm



- |                             |                         |                       |
|-----------------------------|-------------------------|-----------------------|
| 1. Kaiutin                  | 8. Ranneke              | 15. Latauslamppu      |
| 2. Taskulamppu/varoitusvalc | 9. Viritä +             | 16. Vetotanko-antenni |
| 3. Taskulamppu päälle/pois  | 10. Taajuusalue/Skannaa | 17. Lähtöteho         |
| 4. Aurinkopaneeli           | 11. Käsiveivi           | 18. 3,5mm liitin      |
| 5. LCD                      | 12. Viritä -            | 19. Syöttöteho        |
| 6. Äänenvoimakkuus +        | 13. Äänenvoimakkuus -   | 20. Akkusasto         |
| 7. Virta/lepotila           | 14. Lukko               |                       |

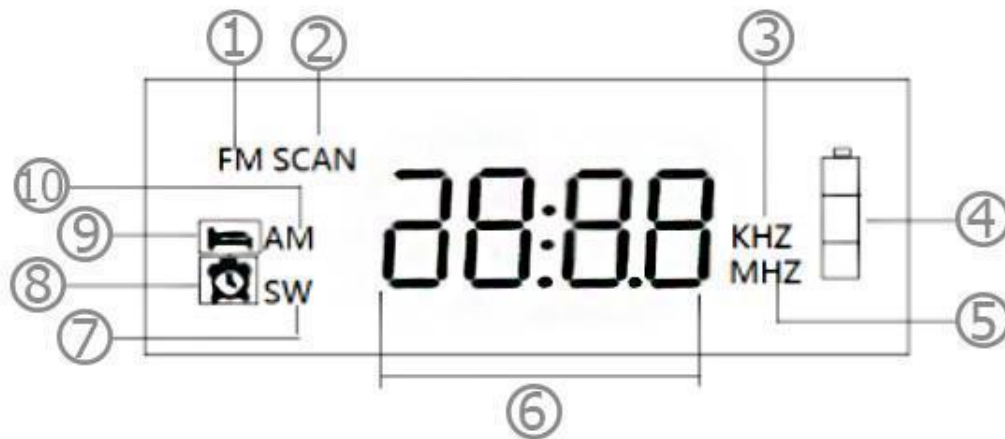

1. FM-skannaus
2. Täysin automaattinen haku/muistiasema
3. AM-yksikkö
4. Akun varaustaso
5. FM, SW yksikkö
6. Taajuuspiste/aika/asemaosoite
7. Lyhyt aalto
8. Nukkumaanmeno aika
9. AM

### Ominaisuudet

Ennen kuin kytket radion päälle/pois, aseta 18650-akku paikalleen ja kiinnitä huomiota positiiviseen ja negatiiviseen napaan. LCD-näyttö syttyy ja näyttää ajan tilan. Kytke radio päälle painamalla virtapainiketta. Sammuta se painamalla virtapainiketta uudelleen.

Paina lepotilapainiketta pitkään, jolloin nestekidenäytössä näkyy 90. Paina sitä uudelleen, niin se muuttaa uniaikaa, kunnes Pois päältä.

Valitse lähetyksen vastaanottotila painamalla Skannaa-painiketta valitaksesi AM, FM, SW1 tai SW2. Voit hienosäätää radioaseman vähimmäisaskelavolla 0,1MHz FM:lle tai 0,005MHz SW:lle. Hienosäätääksesi paina lyhyesti Tune + tai Tune - -painikkeita ja etsi radioasemia nopeasti pitämällä Tune +/- -painikkeita painettuna 1 sekunnin ajan. Saat täydellisen automaattisen skannauksen painamalla pitkään Skannaa-painiketta, jolloin skannausilmaisun alkaa vilkkua näytön vasemmassa yläkulmassa. Kun automaattinen haku on suoritettu loppuun, valitse asema painamalla M+ tai M-.

Säädä äänenvoimakkuutta painamalla Vol+ tai Vol- painikkeita lisätäkseen tai vähentääksesi äänenvoimakkuutta 00:sta 31:een.

Säädä aikaa pitämällä Vol-painiketta painettuna 1 sekunnin ajan, jolloin tunnit alkavat vilkkua. Paina Tun+- tai Tun--painiketta säätääksesi tunteja. Paina Vol-painiketta uudelleen vaihtaaksesi minuutteihin ja säädä ne samoin kuin tunteja. Kun olet säätänyt minuutit, paina Vol- vahvistaaksesi tai jätä radio 5 sekunniksi, jolloin asetettu aika siirtyy. Tuntijärjestelmä on asetettu 24 tunnin järjestelmään.

Säädä herätystä pitämällä Vol+-painiketta painettuna 1 sekunnin ajan, jolloin tunnit alkavat vilkkua. Paina Tun+- tai Tun--painiketta säätääksesi tunteja. Paina Vol+-painiketta uudelleen vaihtaaksesi minuutteihin ja säädä ne samoin kuin tunteja. Kun olet säätänyt minuutit, vahvista painamalla Vol+ tai jätä radio 5 sekunniksi, jolloin asetettu aika siirtyy. Herätysajan asettamisen jälkeen radiosta kuuluu lyhyt äänimerkki, joka osoittaa, että herätys on päällä, ja hälytyssymboli ilmestyy vasempaan alakulmaan. Voit peruuttaa hälytyksen painamalla Vol+-painiketta uudelleen.