

**Käyttöopas Lenovo HT05 TWS
Korvakuulokkeille
Bluetooth 5.0:lla**

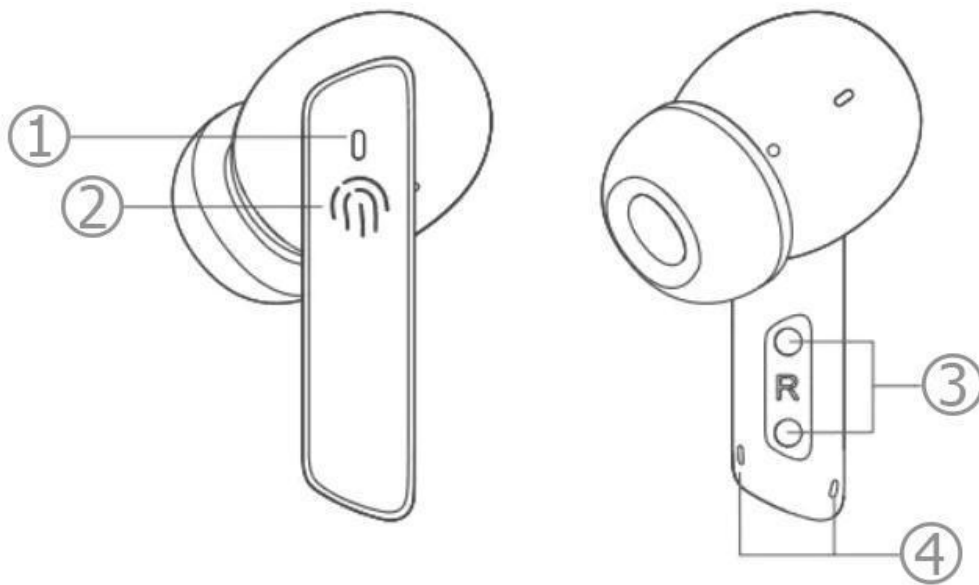

Tiedot:

- Malli: HT05
- Bluetooth: v5.0
- Lähetysetäisyys: noin 10m
- Kaiuttimen herkkyys: 108 dB
- Latauskotelon akun kapasiteetti: 3,7 V, 250 mAh
- Kuulokkeiden akun kapasiteetti: 3,7 V, 40 mAh
- Toiminta-aika: noin 4t
- Vedenkestävyysuokitus: IPX5
- Lataustapa latauskotelolle: Tyyppi-C
- Elementti: 10mm



1. LED
2. Kosketuspaneeli
3. Pogo -nastat
4. Mikrofoni

Toiminnot:

Ensimmäinen liitäntä: Ota molemmat kuulokkeet, nosta ne takaisin siltä varalta, että sulje kansi aktivoitaksesi ne. Avaa kansi, ota kuulokkeet ja ne käynnistyvät automaattisesti. Hae puhelimesta OCY Melobuds ANC ja yhdistä napauttamalla.

Korvakuulokkeiden lataus: LED palaa tasaisen punaisena, kun kuulokkeet on ladattava, ja muuttuu valkoiseksi ladattaessa.

Latauskotelo: LED palaa tasaisen punaisena, kun kotelo on ladattava, ja muuttuu tasaisen valkoiseksi ladattaessa.

Virta päälle: Pidä kosketuspaneelia painettuna 1-2 sekunnin ajan.

Katkaise virta: Aseta kuulokkeet latauskoteloon.

Puhelun vastaaminen/lopetus: Kaksoispaina kosketuspaneelia.

Puhelun poistaminen: Pidä kosketuspaneelia painettuna 1-2 sekunnin ajan.

Seuraava kappale: Paina oikeanpuoleisen kuulokkeen kosketuspaneelia kolminkertaisesti.

Ääniavustaja: Paina kolminkertaisesti vasemman kuulokkeen kosketuspaneelia.

Toista/keskeytä kappale: Kaksoispaina joko vasemman tai oikean kuulokkeen kosketuspaneelia.

ANC-tila: Paina ja pidä painettuna oikean kuulokkeen kosketuspaneelia vaihtaaksesi ANC-, normaali- ja läpinäkyvyystilojen välillä.